

# BB

## BROQUEADORA DE BIELAS

 **Italmicro**

 +55 (11) 9 6437-3311



Clique na máquina  
e acesse o vídeo 

FLX 277

### 1. Variedade de bielas

A broqueadora de bielas BB, é a solução mais completa para usinagem de bielas da linha leve e diesel. Ela usina o ferro e a bucha, com diâmetros de 17 a 90 mm e com distância entre eixos de 110 a 460 mm.



### 2. Conjunto do cilindro hidráulico

O cilindro hidráulico trabalha em conjunto com o motor de 0,75 CV da WEG. Esse conjunto é responsável pelo avanço e rotação automática da ferramenta de corte durante a usinagem, contribuindo para a qualidade final do produto. Graças ao sistema é possível manuseá-lo manualmente para distanciar ou fazer a aproximação rápida da ferramenta de corte.

### 3. Praticidade de centragem

Para a centragem da biela em relação ao eixo árvore utilizamos um dispositivo centrador. Esse dispositivo é composto de um relógio comparador e ponteiros de tamanhos diferentes, garantindo a centragem perfeita.

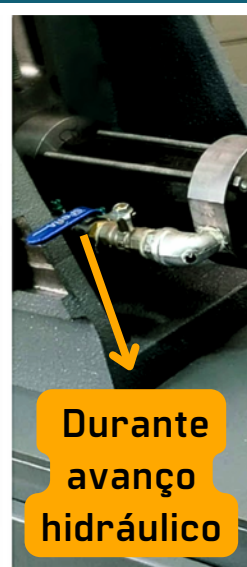

## 1. Regulagem e centragem minuciosas

Os relógios comparadores auxiliam tanto na centragem da biela [centragem vertical e horizontal] quanto na regulagem de altura da ferramenta [com o uso da haste]. Esses relógios garantem a precisão da regulagem e centragem.

## 2. Diversos tamanhos de biela

A máquina acompanha 4 mandris para fixação da ferramenta, abrangendo uma grande variedade de tamanhos de bielas. O mandril tem um sistema de fixação rápida [através de um cone e uma rosca], o que facilita a fixação no eixo da máquina.



[Mandris para fixação da ferramenta](#)

## 3. Velocidade regulável

A velocidade de corte da ferramenta é regulável, oferecendo um maior controle da usinagem.

## 4. Armário incluso

Possui armário para organização de peças e ferramentas.





# BB

## DIFERENCIAIS ELÉTRICOS



### 1. Segurança do operador



O painel elétrico e o motor são enclausurados, o que evita choques e garante a segurança do operador. Além disso possui um inversor de frequência da Weg, o que garante qualidade e durabilidade.

### 2. Botão de emergência

O painel de controle da máquina possui um botão de emergência. Este, quando acionado, desliga a máquina imediatamente.



Inversor de frequência da Weg



Botão de emergência

### 3. Proteção contra choques

A máquina tem o fio terra verde e amarelo, que desempenha um papel fundamental na prevenção de acidentes elétricos, protegendo tanto as pessoas quanto o equipamento contra possíveis choques. Sua presença é essencial para garantir um ambiente de trabalho seguro.



## EQUIPAMENTOS QUE ACOMPANHAM A MÁQUINA



1. Dispositivo fixador para usinar o aço;
2. Conjunto de fixador para usinar o bronze;
3. Conjunto de chave de serviço;
4. Conjunto dos mandris para ferramenta de corte;
5. Relógio regulador de altura da ferramenta;
6. Conjunto do centrador da biela.



# BB

## BROQUEADORA DE BIELAS

1. Fixador da biela;
2. Conjunto do avanço hidráulico;
3. Painel elétrico;
4. Regulagem de altura de ferramenta;
5. Painel de comandos;
6. Regulador de altura.

### ESPECIFICAÇÕES TÉCNICAS

Altura	1650 mm
Largura	1535 mm
Profundidade	440 mm
Peso aproximado	120 Kg
Diâmetro de usinagem	Ø 17 mm a Ø 90 mm
Altura mínima e máxima da biela (medida entre centros)	110 mm a 460 mm
Avanço automático	0 a 60 mm/min
Potência do motor	0.75 cv
Opções de tensão	220v ou 380v trifásica

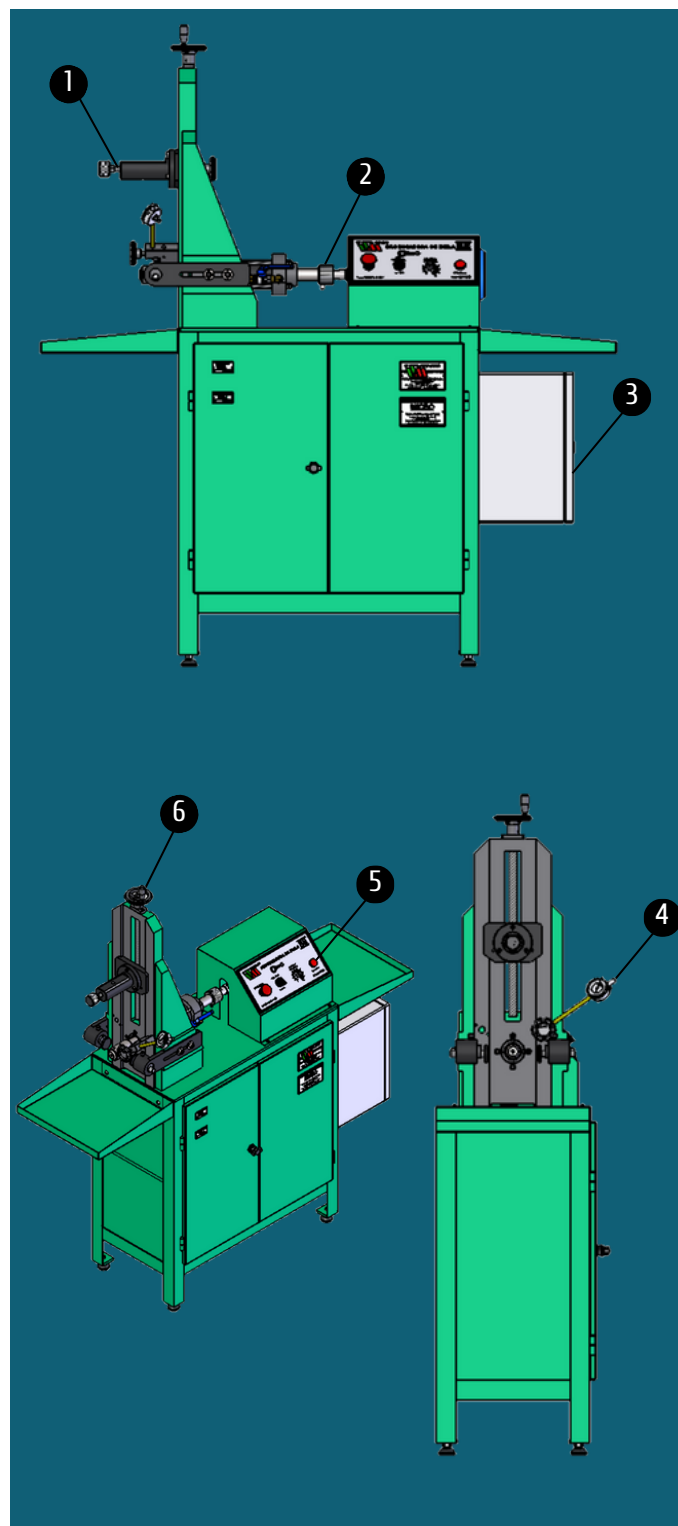

LINHAS DE CRÉDITO  
FORMAS DE PAGAMENTO

12X NO  
CARTÃO  
sem juros

Cartão  
BNDES

FINAME

FINANCIAMENTO  
PRÓPRIO EM ATÉ  
48 MESES

MICRO  
máquinas  
Desde 1954

@micro\_maquinas

+55 (11) 9 6437-3311

Micro Máquinas

+55 (11) 3836-8588

@micromaquinas

www.micromaquinas.com.br