

BX

BROQUEADORA DE CILINDROS

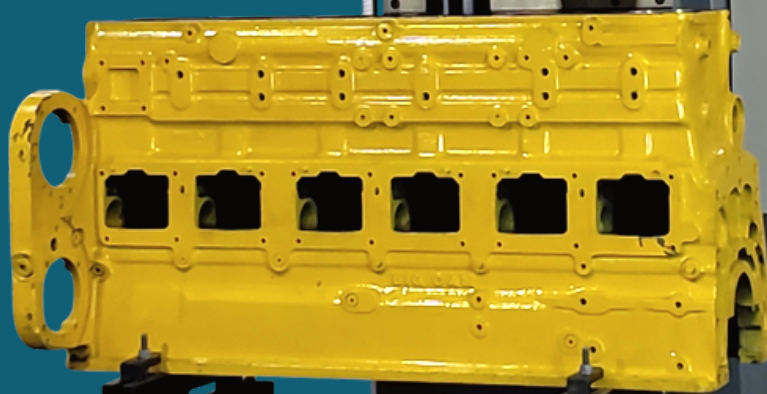

Clique na máquina
e acesse o vídeo

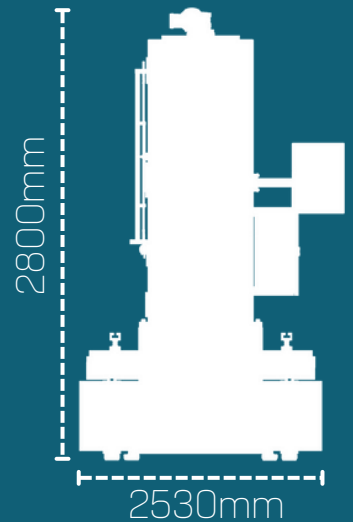

ITALMICRO

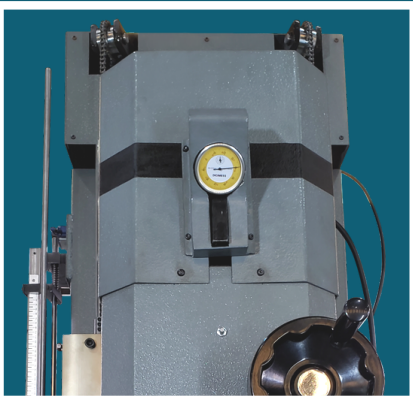
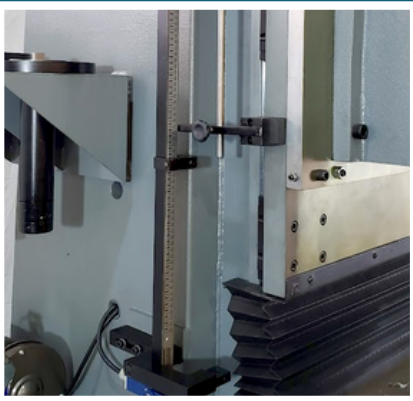
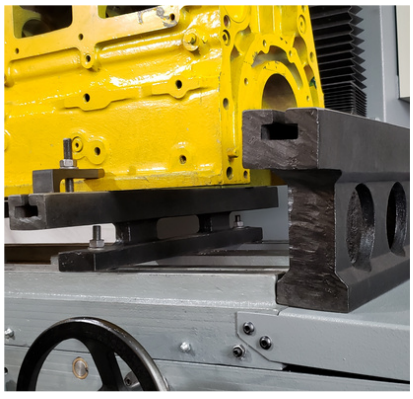

Instrumentos que acompanham a máquina

1. Dois micrômetros para ajuste das ferramentas de corte.
2. Seis ferramentas de corte.
3. Conjunto de centradores.
4. Mandril Padrão – usina de 68mm até 115mm.
5. Mandril Padrão – usina de 85mm até 135mm.
6. Mandril OPCIONAL – usina de 50mm até 65mm.
7. Mandril OPCIONAL – usina de 115mm até 160mm.



BX

BROQUEADORA DE CILINDROS



A Broqueadora de Cilindros BX, está dentro dos mais rígidos conceitos de engenharia de produto, alinhando qualidade e performance.

É a máquina ideal para blocos de linha diesel e gasolina. Sua robustez garante estabilidade e acabamento durante a usinagem.



O cabeçote possui subida e descida automático com regulagem de velocidade para um melhor acabamento na usinagem, podendo ser movimentado também manualmente para um trabalho mais fino.

Equipada com fim de curso regulável com escala e um sistema de centragem por relógio, garantindo uma maior precisão.

Máquina muito completa, possui dois mandris vendidos separadamente, com eles pode-se usinar do diâmetro de 50mm até 160mm.



BROQUEADORA DE CILINDROS

1. Motor da rotação do mandril.
2. Moto redutor para sobida e descida do cabeçote.
3. Volante para avanço e retorno manual.
4. Regulador de altura de corte com escala.
5. Painel de comando elétrico.
6. Painel Elétrico
7. Volantes de posicionamento do bloco, eixos x e y.
8. Mandril.
9. Relógio para centralização.
10. Cavaletes em dois tamanhos.

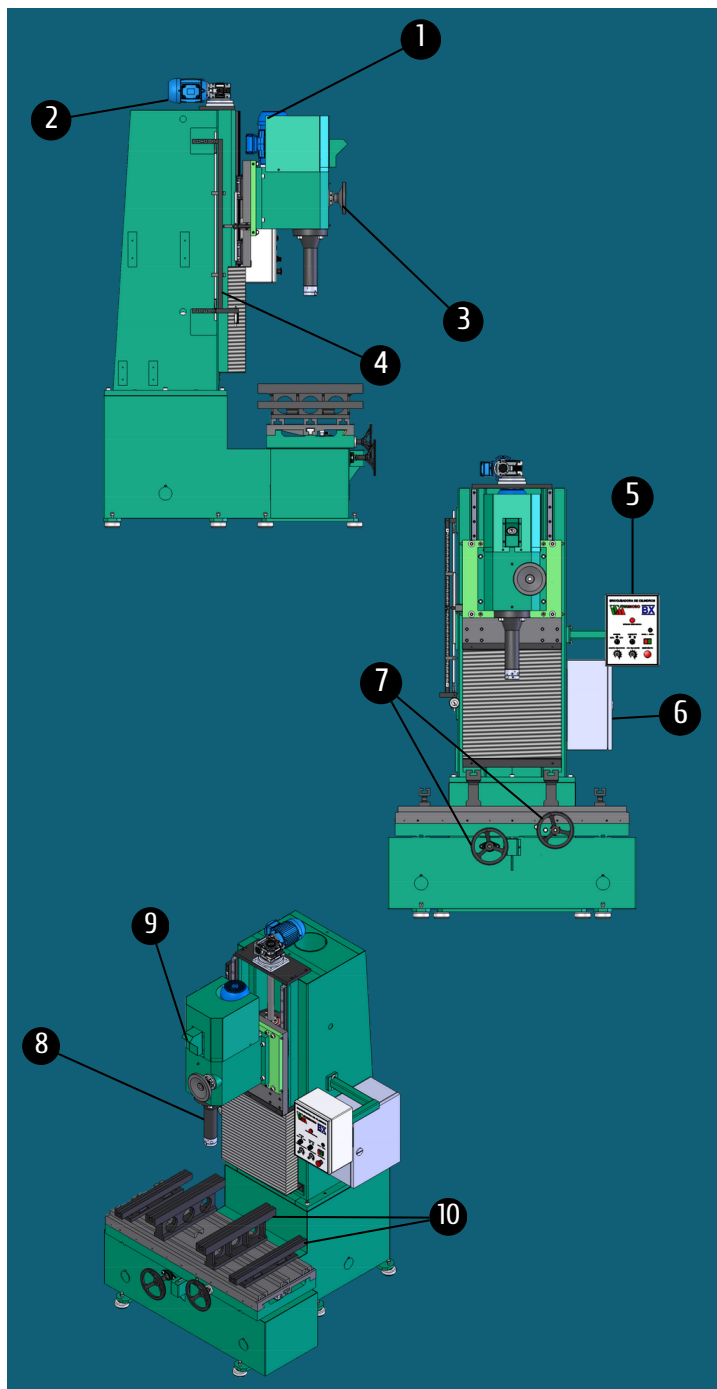

ESPECIFICAÇÕES

Altura	2800 mm
Largura	2530 mm
Comprimento	1555 mm
Peso líquido	4000 Kg
Potência do motor do mandril	5 cv
Potência do motor do redutor	0,75 cv

LINHAS DE CRÉDITO
FORMAS DE PAGAMENTO

12X NO
CARTÃO
sem juros

Cartão
BNDES

FINAME

FINANCIAMENTO
PRÓPRIO EM ATÉ
48 MESES



@micro_maquinas

(11) 9 6437-3311

Micro Máquinas

(11) 3836-8588

@micromaquinas

www.micromaquinas.com.br