

MA

ESMERILHADA DE ASSENTO DE VÁLVULAS

 **Italmicro**

 +55 (11) 9 6437-3311



Clique na máquina
e acesse o vídeo



1. Produtividade e economia de tempo

Máquina desenvolvida para esmerilhar assento de válvula via controle digital de batidas, substituindo o trabalho manual e minimizando o tempo de operação com precisão e rapidez.



Sede de válvula

2. Facilidade de regulagem

A máquina possui duas maneiras de regulagem de altura. Uma utilizando o volante superior para aproximação do conjunto todo no cabeçote, e uma haste com regulagem para fixar a ventosa na cabeça da válvula esmerilhada.

3. Manutenção facilitada

Fácil acesso para manutenção, tanto frontal quanto lateral.

4. Equipamentos que acompanham



1. Jogo de ventosas para teste de vácuo;

2. Jogo de ventosas para válvulas.

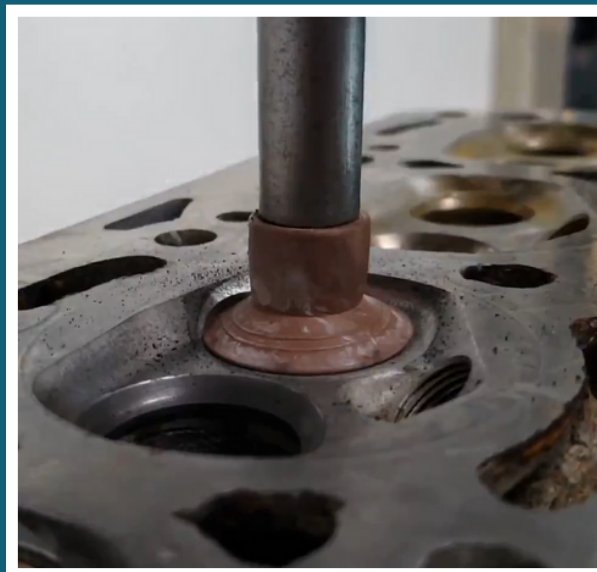



1. Botão de emergência

O painel de controle da máquina possui um botão de emergência. Este, quando acionado, desliga a máquina imediatamente.

2. Suporte para cabeçotes irregulares

Possui um suporte projetado que permite a inclinação do cabeçote, facilitando o processo em cabeçotes onde a base não é paralela em relação a válvula, como os cabeçotes modelo Fiasa ou semelhantes a ele.

3. Proteção contra choques

Possui o fio terra verde e amarelo, que desempenha um papel fundamental na prevenção de acidentes elétricos, protegendo tanto as pessoas quanto o equipamento. Sendo essencial para garantir um ambiente de trabalho mais seguro.

4. Teste de vácuo incluso

Acompanha teste de vácuo com medidor de fácil visualização, através de manômetro acoplado no painel frontal da máquina.

5. Alerta sonoro e visual

O tempo de usinagem é regulável. Sendo assim, quando a usinagem acaba a máquina avisa por meio de alerta sonoro e visual.



MA

ESMERILHADEIRA DE ASSENTO DE VÁLVULAS



1. Volante regulador de altura;
2. Temporizador;
3. Suporte para as ventosas da válvula;
4. Suporte para o cabeçote.

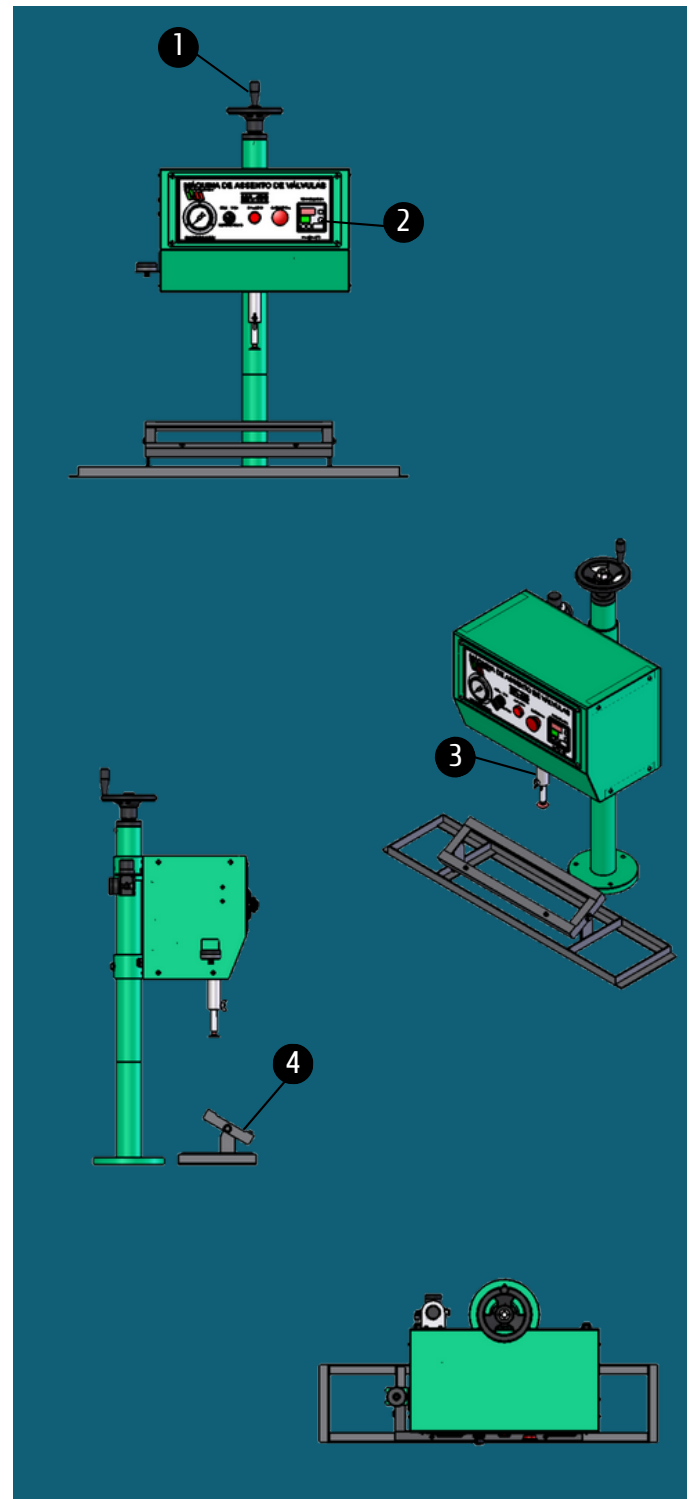

ESPECIFICAÇÕES TÉCNICAS

Altura	950 mm
Largura	500 mm
Profundidade	400 mm
Peso líquido (balança)	66,6Kg
Opções de tensão	220v ou 380v trifásico

LINHAS DE CRÉDITO
FORMAS DE PAGAMENTO

12X NO
CARTÃO
sem juros

Cartão
BNDES

FINAME

FINANCIAMENTO
PRÓPRIO EM ATÉ
48 MESES

Italmicro

MICRO
máquinas
Desde 1954

@micro_maquinas

+55 (11) 9 6437-3311

Micro Máquinas

+55 (11) 3836-8588

@micromaquinas

www.micromaquinas.com.br