

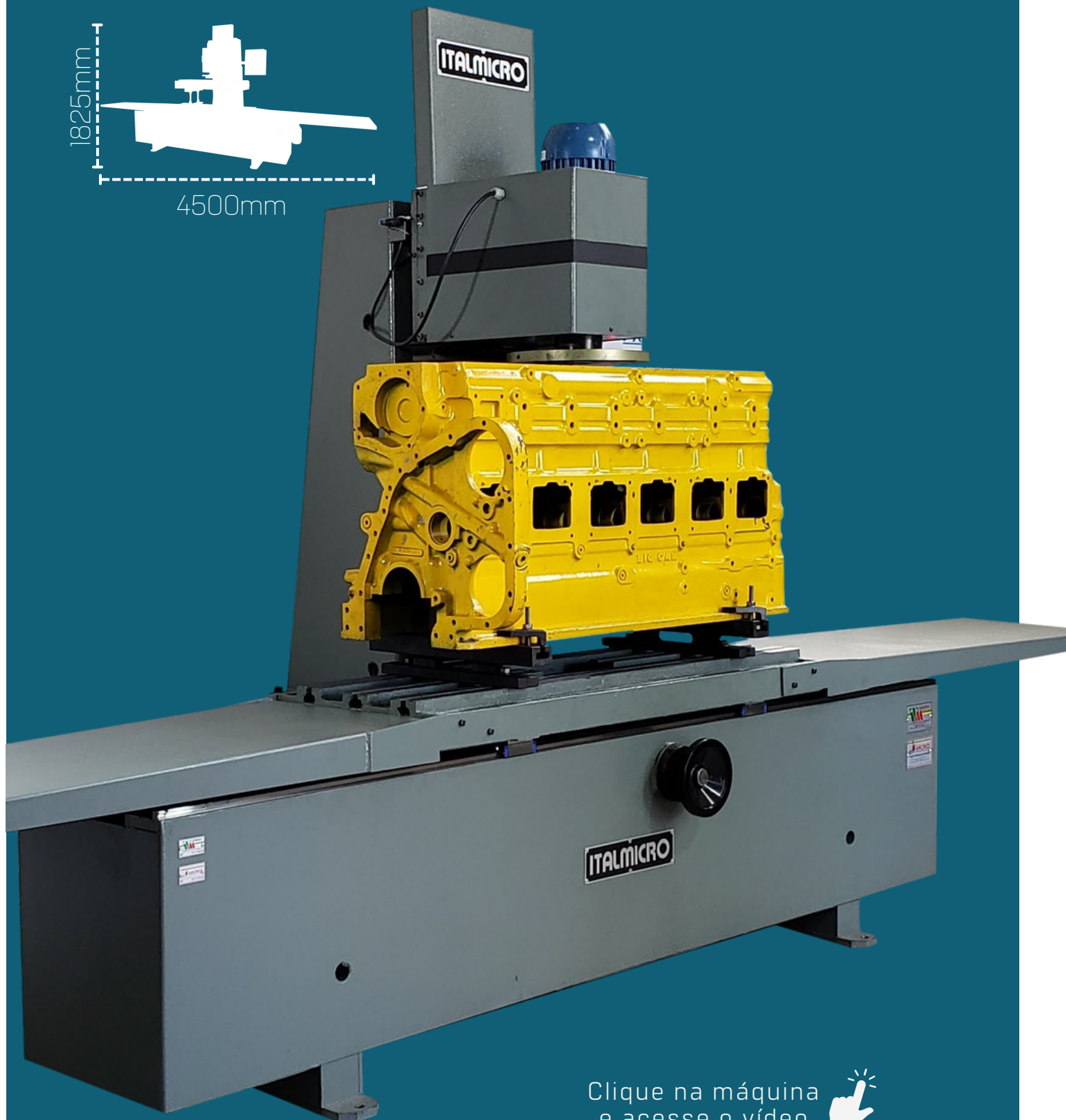

PX

PLAINA PARA BLOCOS E CABEÇOTES

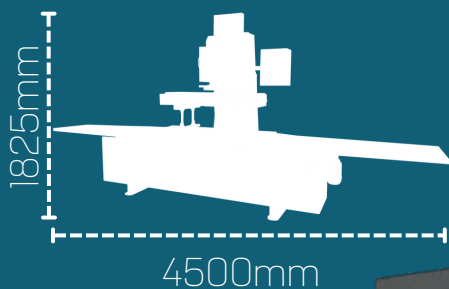

Clique na máquina
e acesse o vídeo 

PLAINA PARA BLOCOS E CABEÇOTES

Máquina desenvolvida para plainar blocos e cabeçotes da linha diesel e gasolina até 1400 milímetros.

O movimento da mesa e a rotação da ferramenta possuem variação de velocidade através de inversores de frequência.

Possui guias lineares no barramento, que garante precisão e durabilidade entre a base maciça e o movimento da mesa.

Cabeçote de ferro fundido evitando vibração e proporcionando uma usinagem precisa.

- Fim de curso;
- Painel de comando enclausurado;
- Dois pares de cavaletes;
- Relógio comparador;
- Prolongador da ferramenta;

Equipamentos que acompanham a máquina

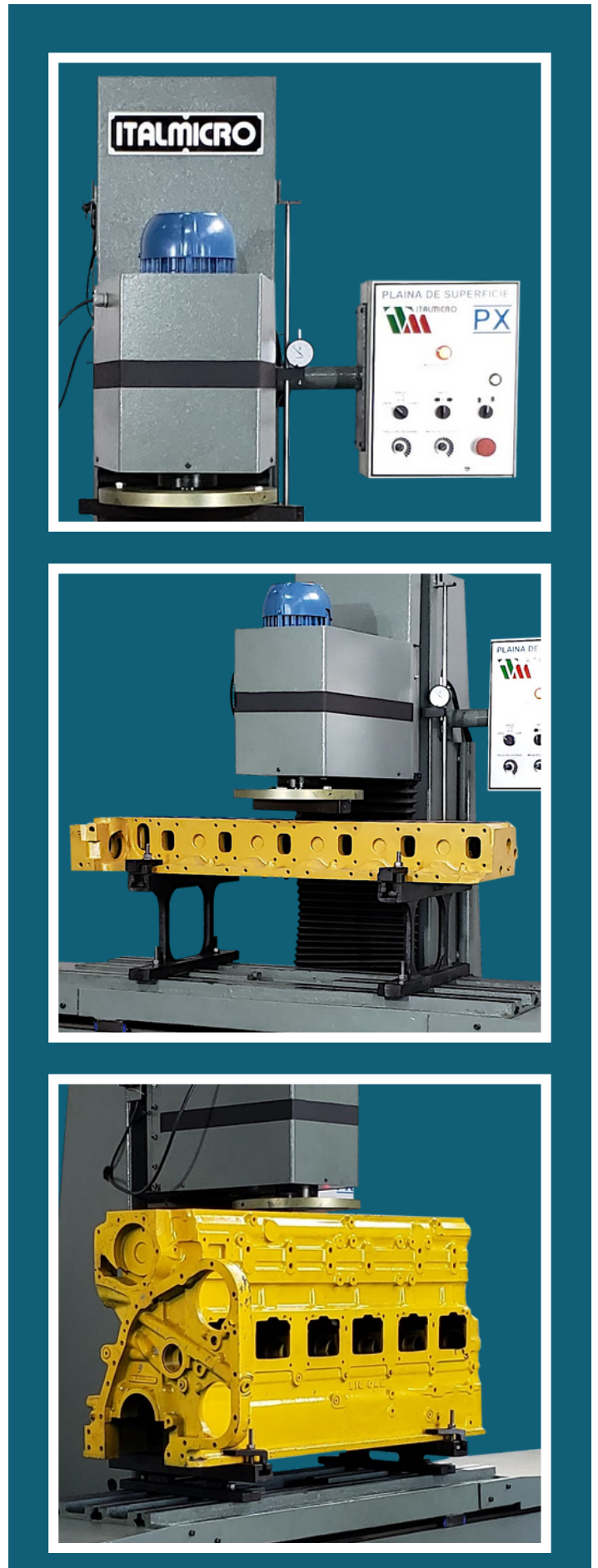

*A base universal não acompanha a máquina.

PX

PLAINA PARA BLOCOS E CABEÇOTES



1. Base da máquina;
2. Mesa;
3. Abas de proteção do fuso;
4. Volante do cabeçote;
5. Disco de corte;
6. Painel de comando;

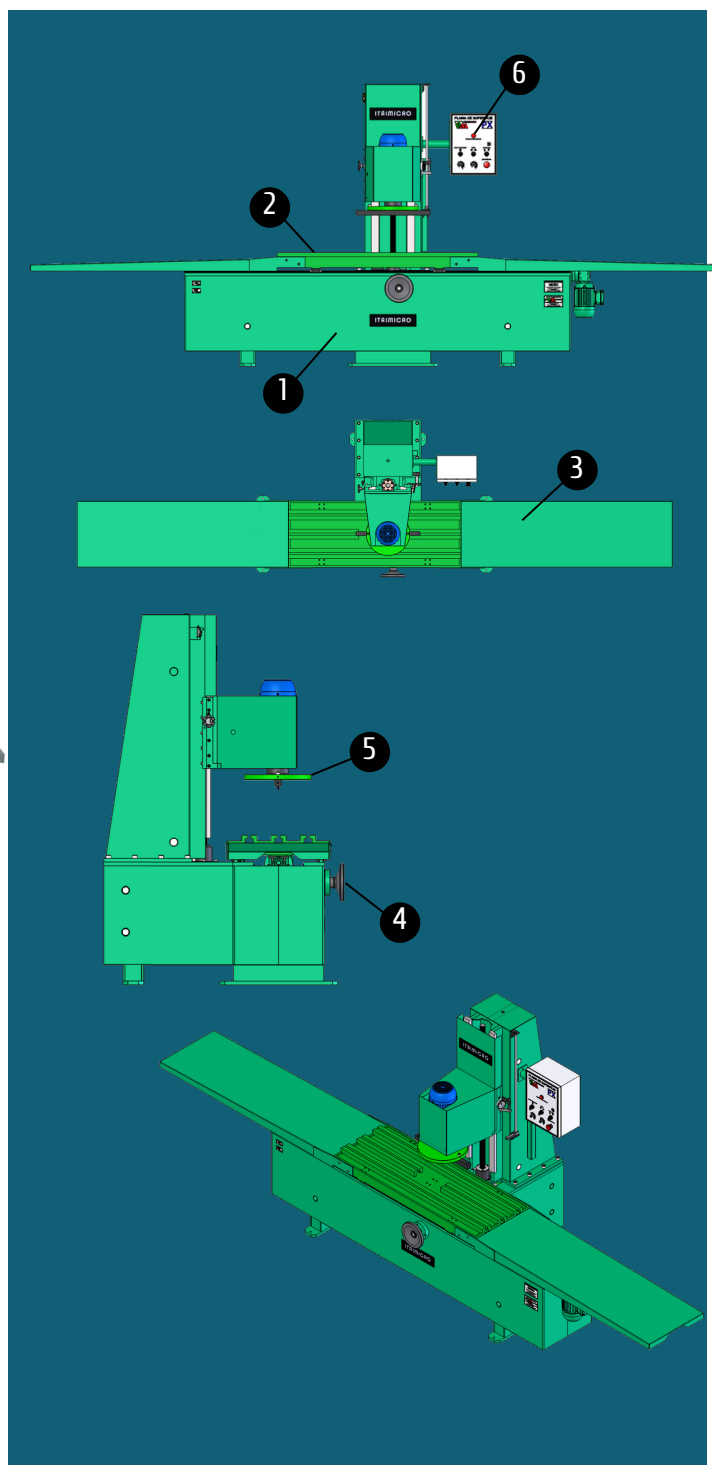

ESPECIFICAÇÕES

Altura	1825 mm
Largura	4500 mm
Comprimento	1185 mm
Peso líquido	3500 kg
Motor de Corte	3 CV
Motor redutor da mesa	0,5 CV
Motor redutor vertical	0,5 CV

LINHAS DE CRÉDITO
FORMAS DE PAGAMENTO

12X NO
CARTÃO
sem juros

Cartão
BNDES

FINAME

FINANCIAMENTO
PRÓPRIO EM ATÉ
48 MESES



@micro_maquinas

(11) 9 6437-3311

Micro Máquinas

(11) 3836-8588

@micromaquinas

www.micromaquinas.com.br