

S6

BROQUEADORA DE CILINDROS PORTÁTIL

 **Italmicro**

 +55 (11) 9 6437-3311

Clique na máquina e
acesse o vídeo



Atende a linha leve
e pesada de 68 mm à
118 mm



1. Camisas e blocos diesel e gasolina

A broqueadora de cilindros portátil da Micro está dentro dos mais rígidos conceitos de engenharia de produto, aliando qualidade e alta performance. O eixo da máquina é de 65 mm e usina blocos e camisas de motores da linha diesel e gasolina, dentro das dimensões de diâmetros de 68 à 118 mm.



Camisas

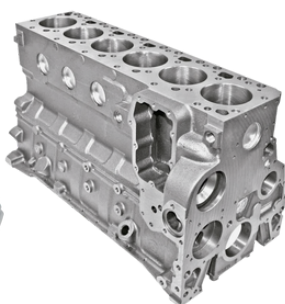

Blocos

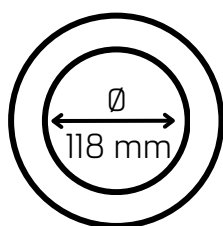

118 mm Ø
Limites de usinagem

2. Robustez

O corpo principal é construído em uma única peça de ferro fundido especial e tratado, com nervuras dimensionadas para garantir robustez, estabilidade e acabamento superior na superfície usinada.

3. Duas velocidades

Trabalha com duas velocidades de avanço.

4. Fim de curso regulável

Com fim de curso regulável, adequando-se à peça a ser usinada e possui o retorno automático.



Conjunto da troca de velocidade

1. Medição externa

Sistema de medição externo, o que facilita a medição, dando maior rapidez à operação.

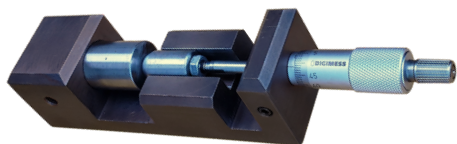

[Micrômetro para medição externa](#)

2. Dispositivo extra para usinagem

Você pode adquirir um dispositivo extra (com micrômetro) que faz a usinagem dos blocos cujos os cilindros são muito próximos do mancal do virabrequim.



[Adaptador e micrômetro \(vendidos separadamente\)](#)

3. Economia de tempo

Regula a ferramenta uma única vez e faz a centragem em cada um dos cilindros, sem precisar tirar a ferramenta.

4. Apoiada no bloco ou mesa

Pode ser acoplada a uma mesa plano (vendida separadamente), o que aumenta a produtividade, pois com a mesa, o bloco fica fixo e a sorveteira fica móvel para usinar os cilindros.



*Mesa MX vendida separadamente

S6

EQUIPAMENTOS QUE ACOMPANHAM A MÁQUINA

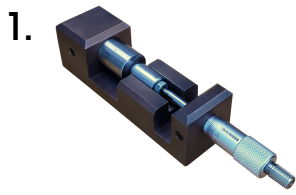

**Item opcional, vendido separadamente.*



1. Micrômetro para ajuste da ferramenta de corte;
2. Cinco conjuntos de ferramentas de centragem;
3. Três modelos de ferramentas de corte;
4. Molas e pinos para a regulação da ferramenta de corte;
5. Sistema de fixação da máquina em blocos ou mesa para a usinagem;
- *6. Conjunto do adaptador e micrômetro;
7. Caixa de ferramenta organizadora.



S6

BROQUEADORA DE CILINDROS PORTÁTIL



1. Base da broqueadora;
2. Conjunto de acionamento do automático;
3. Conjunto da troca de velocidade;
4. Alavanca retorno automático;
5. Porta ferramentas;
6. Porca de ajuste do centrador;
7. Chave desliga/liga;
8. Haste reguladora da altura de corte.

ESPECIFICAÇÕES

Diâmetro de usinagem	Ø de 68 a 118 mm
Comprimento máximo de usinagem	250 mm dependendo da superfície que a máquina foi instalada
Velocidade de avanço	32 ou 45 mm/min
Velocidade eixo árvore	300 ou 400 rpm
Potência do motor	0,75 CV
Altura	1045 mm
Largura	350 mm
Comprimento	380 mm
Peso líquido	80 Kg
Opções de tensão	220v ou 380v trifásico

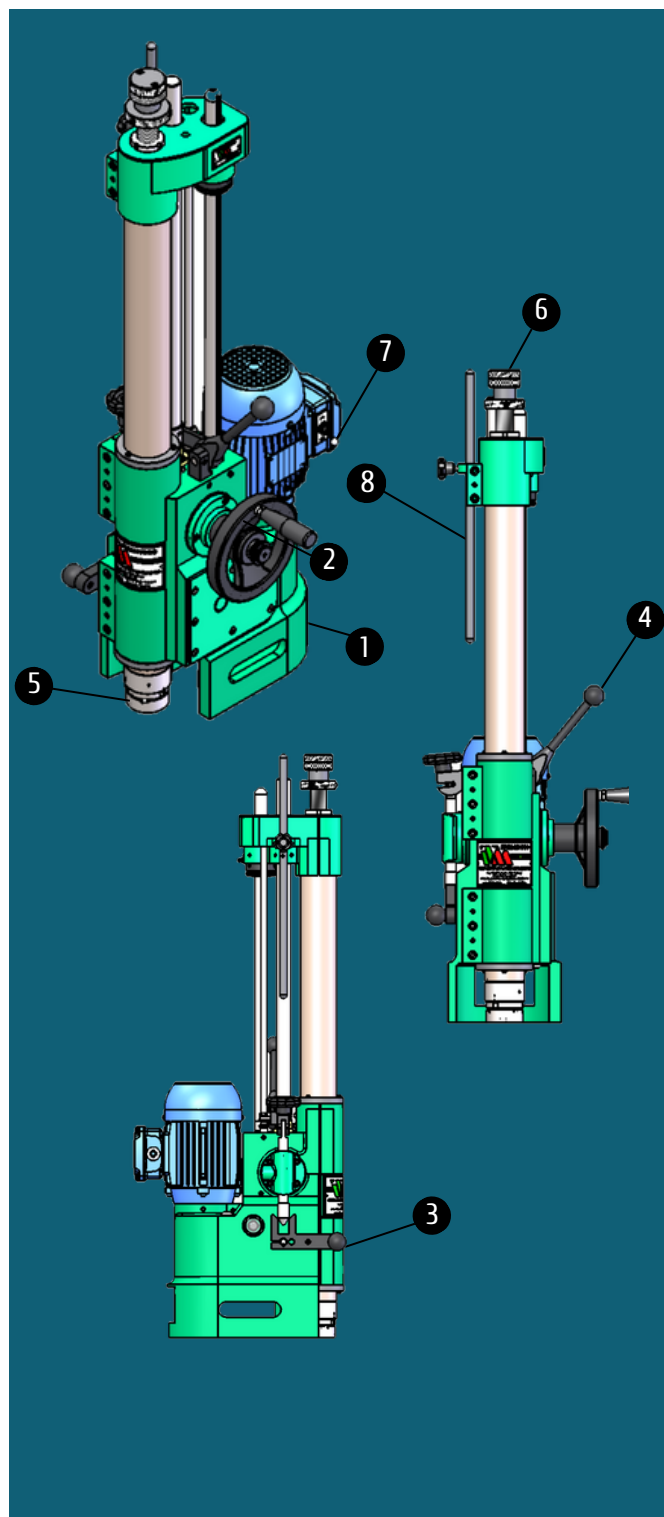

LINHAS DE CRÉDITO
FORMAS DE PAGAMENTO

12X NO
CARTÃO
sem juros

Cartão
BNDES

FINAME

FINANCIAMENTO
PRÓPRIO EM ATÉ
48 MESES

Italmicro

MICRO
máquinas
Desde 1954

@micro_maquinas

+55 (11) 9 6437-3311

Micro Máquinas

+55 (11) 3836-8588

@micromaquinas

www.micromaquinas.com.br