

BC

BROQUEADORA DE CILINDROS DE COLUNA

 **italmicro**

 +55 (11) 9 6437-3311



Clique na máquina
e acesse o vídeo



FLX 270

1. Camisas e blocos gasolina e diesel

Nossa broqueadora de coluna usina blocos e camisas da linha diesel e gasolina.

Ela acompanha 2 mandris:

Um de 47 mm e outro de 60 mm. Um para usinar diâmetros de 50 a 65 mm e outro para usinar diâmetros de 65 a 105 mm.

Opcionalmente você pode adquirir um terceiro mandril B7 de 80 mm que usina até 115 mm.

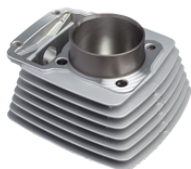

Camisas

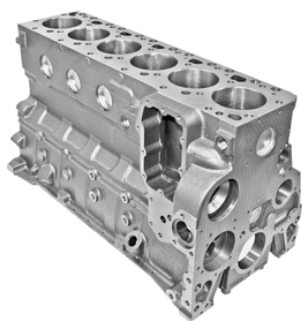

Blocos

2. Centragem do cilindro por volantes

Volantes na parte frontal da base para facilitar a centragem no momento da usinagem.

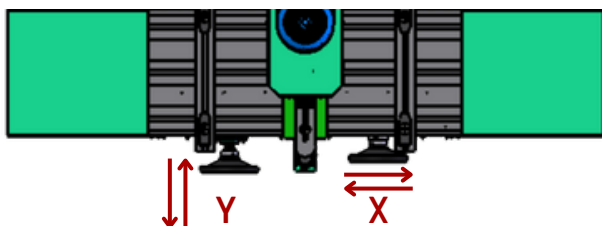

3. Ganho de produtividade

A centragem no cilindro pode ser feita sem tirar a ferramenta de corte, o que aumenta a produtividade.

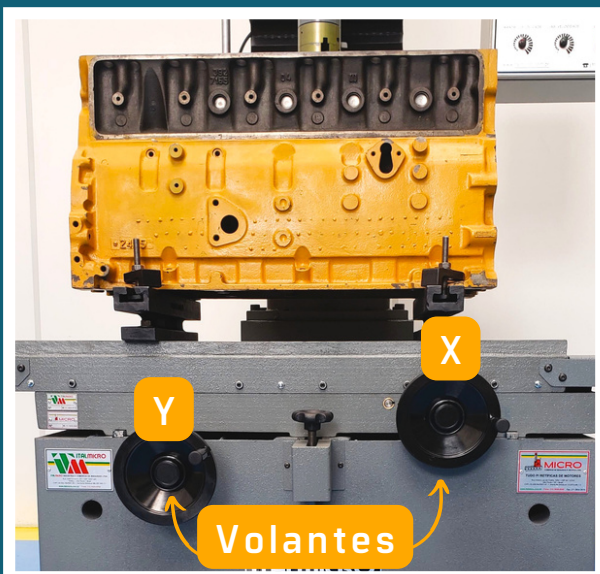

1. Alta durabilidade

Ela possui guia linear na coluna, o que garante maior durabilidade e precisão.

2. Economia de tempo

Possui descida e subida automática. O fim de curso do cabeçote é regulável, dando mais autonomia para o operador limitar a subida e a descida no momento da usinagem.

3. Autonomia e praticidade

A descida e subida do cabeçote é feita de maneira automática, mas caso seja necessário um trabalho mais fino, a máquina possui um volante para esse trabalho manual.



4. Dispositivo extra para usinagem

Caso seja necessário, é possível utilizar um dispositivo no mandril de 60 mm para usinar os blocos onde o final da camisa está muito próximo ao mancal do virabrequim. Este dispositivo é vendido separadamente e acompanha uma ferramenta e um micrômetro especial.

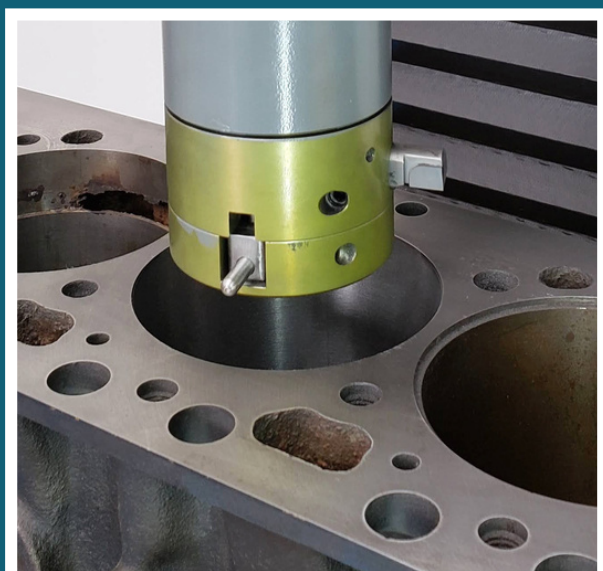

1. Segurança do operador



O painel elétrico é enclausurado, trazendo segurança para o operador dentro das normas técnicas e evitando choques e acúmulo de materiais usinados (cavaco). Além disso possui dois inversores de frequência da Weg, o que garante qualidade e durabilidade.

2. Botão de emergência

O painel de controle da máquina possui um botão de emergência. Este, quando acionado, desliga a máquina imediatamente.



Inversor de frequência da Weg



Botão de emergência



3. Proteção contra choques

A máquina possui o fio terra verde e amarelo, que desempenha um papel fundamental na prevenção de acidentes elétricos, protegendo tanto as pessoas quanto o equipamento contra possíveis choques. Sua presença é essencial para garantir um ambiente de trabalho mais seguro.



EQUIPAMENTOS QUE ACOMPANHAM A MÁQUINA



1. Prisioneiro fixador dos paralelos;
2. Conjunto de bridas para fixar os blocos;
3. Conjunto de centradores;
4. Relógio centrador;
5. Ferramentas de corte;
6. Micrômetros para aferição da ferramenta de corte;
7. Suporte para usinar camisa;
8. Conjunto dos cavaletes;
9. Conjunto dos mandris;
10. Mandril B7 vendido separadamente.

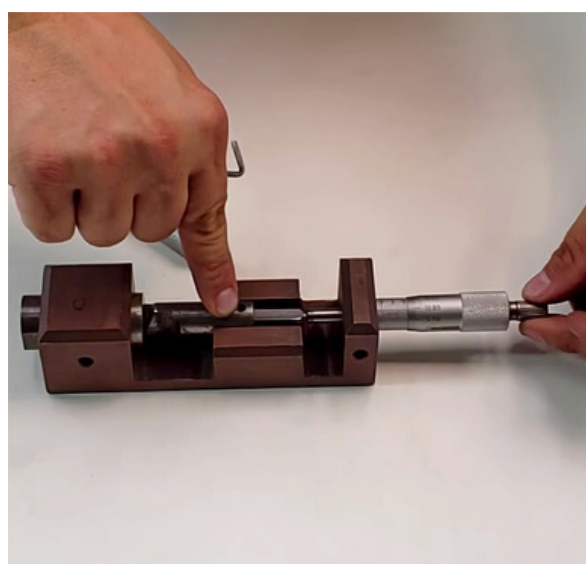
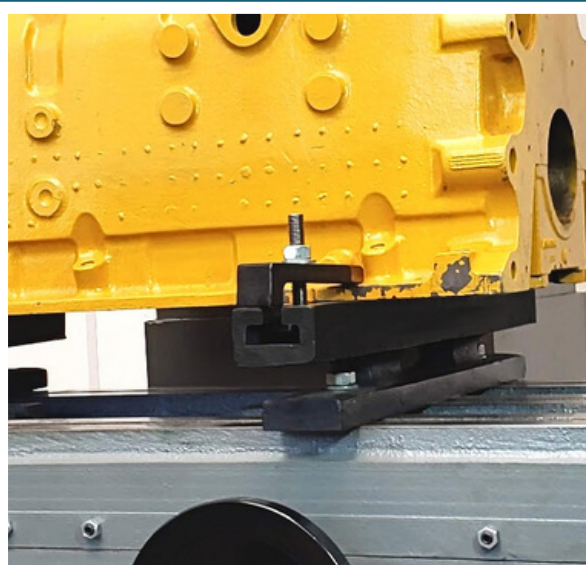

BC

BROQUEADORA DE CILINDROS DE COLUNA

1. Mesa de apoio;
2. Suporte para camisa;
3. Volante para movimento manual do cabeçote;
4. Volantes frontais para centragem;
5. Trava da mesa;
6. Conjunto dos cavaletes;
7. Fim de curso regulador de altura;
8. Painel de comandos.

ESPECIFICAÇÕES

| | |
|-------------------------------|------------------------|
| Altura | 1970 mm |
| Largura (com aba de proteção) | 1900 mm |
| Profundidade | 1400 mm |
| Peso aproximado | 1600Kg |
| Potência do motor do mandril | 3 CV |
| Potência do motor da coluna | 0,5 CV |
| Opções de tensão | 220v ou 380v trifásico |

DIÂMETROS DE USINAGEM

| | |
|---|--------------------|
| Mandril Ø 47 mm | Ø 50 mm a Ø 65 mm |
| Mandril Ø 60 mm | Ø 65 mm a Ø 105 mm |
| Mandril Ø 80 mm (B7) (Vendido separadamente) | Ø 85 mm a Ø 115 mm |

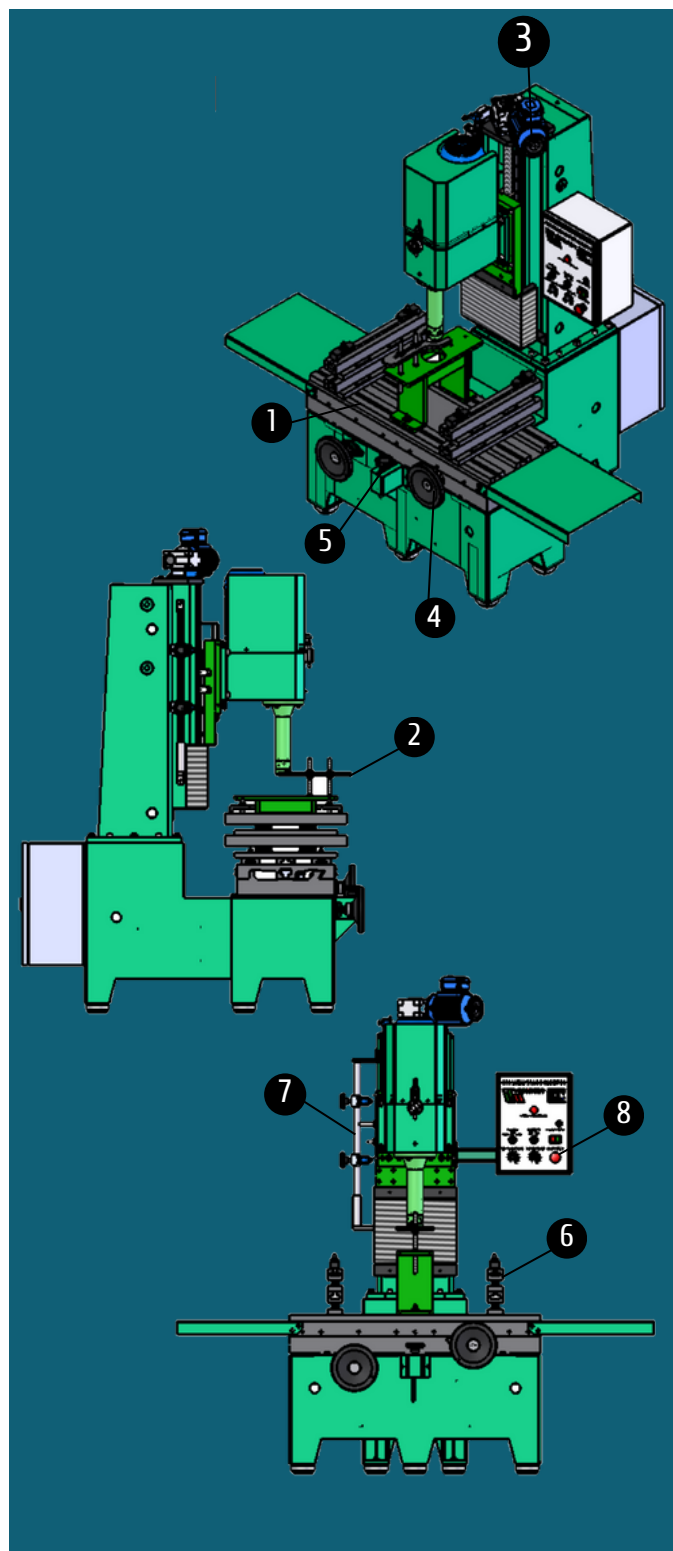

LINHAS DE CRÉDITO
FORMAS DE PAGAMENTO

12X NO
CARTÃO
sem juros

Cartão
BNDES

FINAME

FINANCIAMENTO
PRÓPRIO EM ATÉ
48 MESES

MICRO
máquinas
Desde 1954

@micro_maquinas

+55 (11) 9 6437-3311

Micro Máquinas

+55 (11) 3836-8588

@micromaquinas

www.micromaquinas.com.br